

Disegno di proprietà della ELLI Riduttori S.r.l. - MILANO. Essa ne vieta la riproduzione e la comunicazione a terzi. A rigore di legge la Società tutela i propri diritti.

This document is property of ELLI Riduttori S.r.l. - MILAN. Reproduction and divulgation forbidden without written permission.

Senza apposite precisazioni (es. spigolo vivo - raggio - smusso quotato) tutti gli spigoli s'intendono sbavati con sm. o arrot. di 0,1...< 0,25 mm. Without detailed specification (ex. radius, indicated chamfer.) all the edges must be deburred with a chamfer or radius of 0,1...< 0,25 mm.

Tolleranze generali per quote di lavorazioni - General tolerances ISO TC 3 N. 164 Ed. 1961

fino a -at 6	> 6 fino a -at 30	> 30 fino a -at 120	> 120 fino a -at 315	> 315 fino a -at 1000	> 1000 fino a -at 2000	> 2000 fino a -at 4000	> 4000
± 0,1	± 0,2	± 0,3	± 0,5	± 0,8	± 1,2	± 2	± 3

Proiezione Projection
E

Rugosità Roughness Ra UNI 3963 Ed. 1960

$\nabla = 12 \mu\text{m}$	$\nabla\nabla\nabla = 0,8 \mu\text{m}$
$\nabla\nabla = 3 \mu\text{m}$	$\nabla\nabla\nabla\nabla = 0,2 \mu\text{m}$
Ra $\begin{matrix} 50 & 25 & 12 & 6 & 3 & 1,6 & 0,8 & 0,4 & 0,2 & 0,1 & 0,05 & 0,025 \end{matrix} \mu\text{m}$	

Rev.	Modifiche - Modification	Data-Date	Firma-Sign

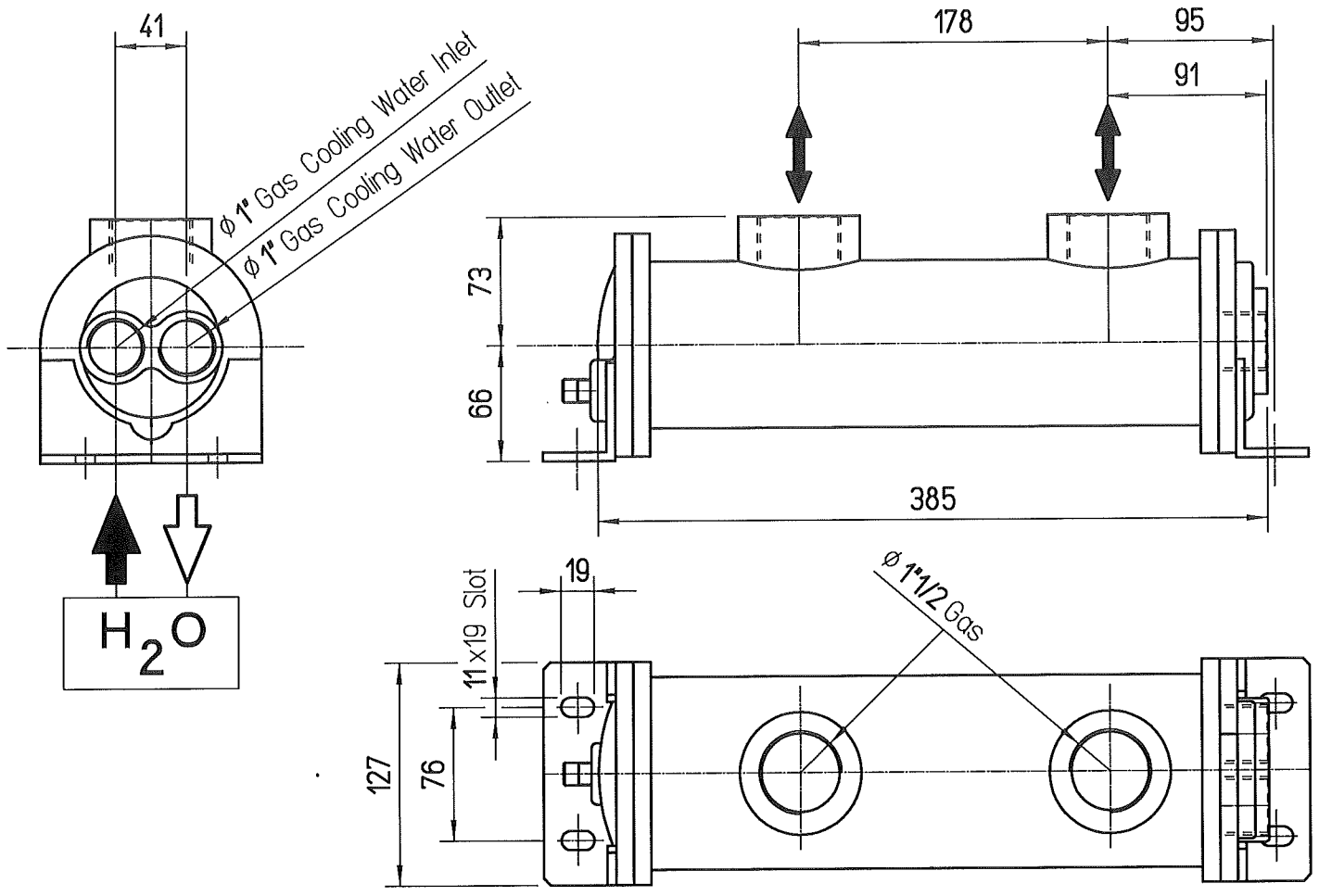

UNIVERSAL HYDRAULIK			
Thermal Transfer Products		Shell Side (oil)	Tube Side (water)
Fuid Quantity Total	l/min	45	40
Fuid Quantity Total	kg/s	1,65	0.66
Temperature in/out	C°	65 54,76	30 34,82
Heat Duty (Required)	kW	11	
Heat Duty (Service)	kW	13,4	
N.Passes per Shell		1	2

scambiatori_calore 3617000712

Quant. O.ly.	Denominazione Denomination	Materiale Material	Trattamento Treatment	Peso Weight Kg.	Dimensione Dimensions	N°modello / N°grezzo Part. No. or code
--------------	----------------------------	--------------------	-----------------------	-----------------	-----------------------	--

Commissa job	N° Pezzi N°of pieces	Scadenza Expiry	Scala Scale	Data Date	Disegn. Drawer
A000046-19	2		1:4	07/01/2020	Perticone

<p>Via Luigi Meraviglia, 23 20020 Barbaiana di Lainate (MI) ELLI Riduttori S.r.l. a socio unico Tel. 0039 02 9396821 Fax 0039 02 93256274 Web: www.elli.it</p>	<p>SCAMB. UNIVERSAL EKM-712-T-CU</p> <p>Heat Exchanger</p>	<p>Dis. N°</p> <p>Dwg. N°</p> <p>3617000712</p>	<p>Rev.</p> <p>0</p>
	<p>3617000712</p>		<p>0</p>